

Heckspoiler nachträglich einbauen

Modelle 33, 34 (GT)

Zum nachträglichen Einbau führt die Abteilung Teile und Zubehör Spoiler-Einbausätze für Fahrzeuge mit Linkslenkung bzw. Rechtslenkung (unterschiedliche Bolzenabstände am Spoiler), und Ausführung mit oder ohne Heckwischer.

Einbau

Beschrieben ist die Ausführung mit Heckwischer.

Scheibenwischerarm der Rückwandklappe ausbauen.

Verkleidung innen ausbauen (Stopfenheber KM-569).

Löcher bohren.

Lochmaße vom Spoiler auf Rückwandklappe übertragen (C 6079).

5 x 7 mm - Löcher in Klappe bohren

2 x 7 mm - Löcher in Gerippe der Klappe bohren.

Bohrkörner sind serienmäßig in Klappengerippe.

Lochränder gegen Korrosion schützen.

Auflagefläche des Spoilers auf Klappe gründlich reinigen (Silikonentferner, Waschbenzin). Schutzpapier von Spoiler-Klebeband entfernen. Im Bedarfsfall beschädigtes Klebeband gegen Neuteil 17 19 290 90 008 905 (beidseitig klebend, 19 mm breit) ersetzen.

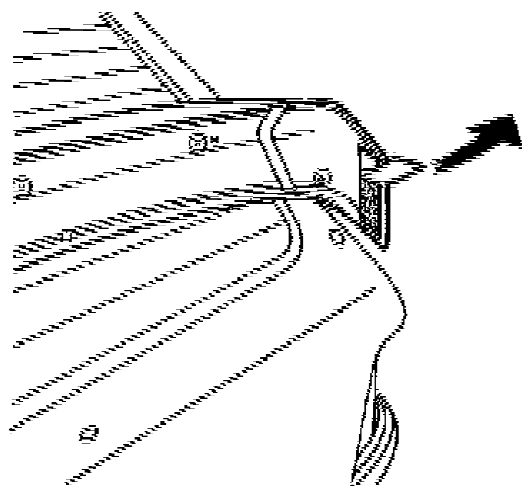
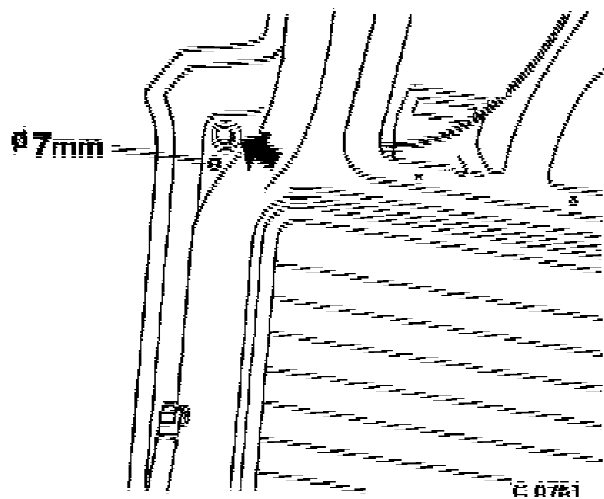
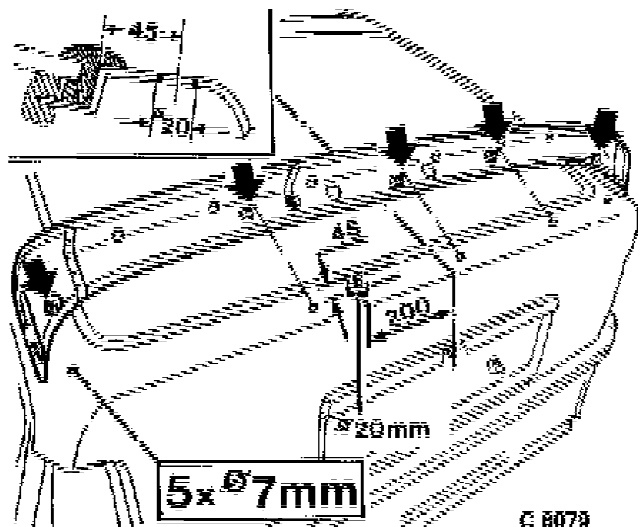

Spoiler auf Klappe festschrauben.
(Befestigungsteile liegen dem Einbausatz bei)

- 1 = 5 x Dichtung
- 2 = 3 x Sechskantmutter M 5, mit Scheibe
- 3 = 2 x Klebeband, seitlich außen (angedeutet)
- 4 = 2 x Sechskantschraube M 5 x 35 (seitlich außen)
- 5 = 2 x Scheibe

Beide Gasdruckfedern gegen Neuteile mit Kennzeichnung "SPOILER" ersetzen.
Anbauteile der Klappe einbauen.

