

## Heckspoiler nachträglich einbauen

Modelle 39, 49 (GT)

### Einbau

Auf dem Kofferraumdeckel im Bild rechts angegebenen Meßpunkt mit einem Rollenbandmaß vermessen und die Bohrpunkte mit abwaschbarem Stift markieren.

X = Mitte Kofferraumdeckel

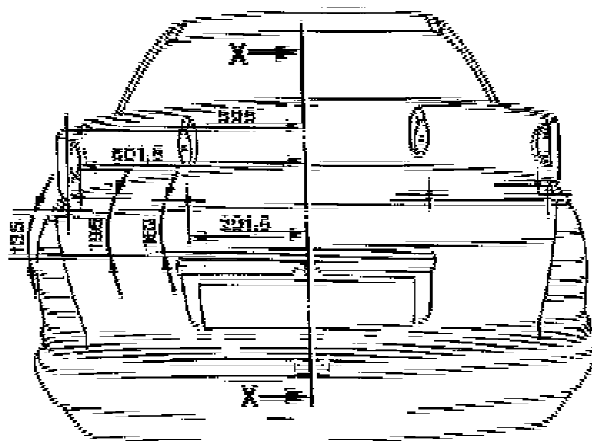

D 8286

Die Richtigkeit der übertragenen Maße durch Vergleichskontrolle mit dem Spoiler überprüfen und ggfs. korrigieren. Bohrpunkte leicht ankönnen und mit  $\phi$  3 bis 4 mm vorbohren und anschließend auf  $\phi$  8 mm aufbohren.

Lochränder entgraten und gegen Korrosion schützen.

Spoiler mit Stehbolzen in die Bohrung drücken und mit beigelegten Unterlegscheiben und Muttern befestigen.

Drehmoment:

Heckspoiler am Kofferraumdeckel 10 Nm.

### Hinweis:

Zum nachträglichen Einbau führt die Abteilung Teile und Zubehör grundierte Spoiler-Einbausätze.

Eine Allgemeine Betriebserlaubnis (ABE) liegt beim Einbausatz bei.

Lackierhinweis:

Die Lackierung der grundierten Oberflächen des Spoilers ist nach der Broschüre "Kundendienst Produktinformation Lackinstandsetzung" KTA-1531, Art.-Nr. 92431 durchzuführen (siehe System 5 und 6).

Darauf achten, daß die Kennzeichnung des Teiles lesbar erhalten bleibt.

Beim nachträglichen Einbau eines Heckspoilers sind verstärkte Scharnierfedern einzubauen.